

2019

ELEVATION
ELEVATION 29

E-MTB



NÁVOD K POUŽITÍ JÍZDNÍHO
ELEKTROKOLA
S POHONEM SHIMANO STEPS E-6002
A BATERIÍ E-8010

SHIMANO STEPS

Komplexní systém elektrického pohonu Shimano (STEPS)

Příručka uživatele

Sada E6000 + baterie BT-E8010

OBSAH

DŮLEŽITÉ UPOZORNĚNÍ	5
Důležité bezpečnostní pokyny	5
Zajištění bezpečnosti	5
Vlastnosti SHIMANO STePS	8
Vlastnosti	8
Jízda na bicyklu	8
Režim podpory šlapání	8
Označení součástí	9
Popis	10
Způsob používání	11
UVOD.....	11
Nabíjení aku-baterie.....	11
Indikátor nabití aku-baterie	12
Přechovávání a nabíjení akumulátoru	12
Upevnění / vyjmutí aku-baterie	13
Zapnutí / vypnutí napájení ON / OFF	15
Přepínání režimů	16
Vyjmutí a nasazení cyklocomputeru	16
Změny nastavení	17
Ovládání cyklocomputeru	17
Zobrazení loga SHIMANO STePS	17
Základní zobrazení	18
Zobrazení a ukončení nabídky nastavování	23
Změna nastavení	24

Připojení a komunikace s počítačem	29
Stážení aplikace	29
Odstraňování problémů	30
Nabití aku-baterie a indikace poruchy	30
Chybová hlášení cyklocomputeru	31
Odstraňování problémů	33



Příručky uživatele v dalších jazykových verzích najdete na:
<http://si.shimano.com>

DŮLEŽITÉ UPOZORNĚNÍ

- Podrobnosti pro montáž a nastavení komponentů, které nejsou uvedeny v příručce uživatele, žádejte v místě zakoupení, nebo u zastoupení výrobce. Odborná příručka pro profesionální cyklistické mechaniky je rovněž dostupná na našich stránkách (<http://si.shimano.com>).
- Produkt nerozebírejte ani neupravujte.
- Produkt používejte v souladu s platnými předpisy a zákony.

Pro zaručení bezpečnosti se před používáním důsledně seznamte s touto příručkou a při používání postupujte podle ní.

Důležité bezpečnostní pokyny

Při potřebě výměny návodu se obraťte se na svého cykloprodejce nebo dodavatele. Dodržováním těchto pokynů předejdete popálení nebo dalším zraněním způsobeným únikem kapalin, přehřátím, vzplanutím nebo výbuchem.

Zajištění bezpečnosti



NEBEZPEČÍ

Aku-baterie

- Aku-baterii nerozebírejte, nedeformujte ani neupravujte. Nepoužívejte pájku přímo na její kontakty. Jinak by mohlo dojít k přehřátí, puknutí nebo vzplanutí aku-baterie.
- Aku-baterii neopouštějte v blízkosti zdrojů tepla např. topných těles. Aku-baterii neohřívejte a nevhazujte do ohně. Jinak by mohlo dojít k puknutí nebo vzplanutí aku-baterie.
- Aku-baterii nevystavujte silným rázům, neházejte s ní. Při nedodržení hrozí nebezpečí přehřátí, puknutí nebo vzplanutí.
- Aku-baterii nedávejte do sladké ani mořské vody a zabraňte průniku vlhkosti na konektory. Jinak by mohlo dojít k přehřátí, puknutí nebo vzplanutí aku-baterie.
- Používejte výrobcem stanovenou kombinaci aku-baterie a nabíječky a dodržujte stanovené nabíjecí podmínky. Jinak by mohlo dojít k přehřátí, puknutí nebo vzplanutí aku-baterie.



VAROVÁNÍ

Bezpečná jízda

- Při jízdě nevěnujte přílišnou pozornost údajům cyklocomputeru, mohlo by dojít k nehodě.
- Před jízdou zkontrolujte, zda jsou obě kola bicyklu spolehlivě upevněna. Pokud nejsou kola správně upevněna, může dojít pádu s vážnými následky.
- Před jízdou na bicyklu s pomocným pohonem v provozu na víceprúdových komunikacích i mezi chodci se plně seznamte s jeho vlastnostmi a ovládáním. Bezprostřední jízda bez poučení může být příčinou nehody.
- Před jízdou za snížené viditelnosti zkontrolujte funkčnost osvětlení.

Bezpečné používání

- Před každým zásahem do bicyklu (montáž komponentů, vedení vodičů) vždy vyjměte akumulátor, jinak by mohlo dojít k úrazu elektrickým proudem.
- Při montáži tohoto produktu vždy postupujte podle příručky uživatele. Navíc důvodně doporučujeme použití pouze originálních komponentů Shimano. Pokud nejsou šrouby a matice řádně utaženy, může dojít k poškození tohoto produktu, pádu a vážnému zranění jezdce.
- Po důsledném seznámení s touto příručkou ji uložte na vhodné místo pro pozdější potřebu.

Aku-baterie

- Pokud se jakákoli kapalina z aku-baterie dostane do očí, neprodleně, bez mnutí, důkladně omyjte zasažené místo čistou vodou z vodovodního kohoutku a vyhledejte lékařskou pomoc. Zanedbáním by mohlo dojít k vážnému poškození zraku.
- Aku-baterii nenabíjejte venku ani ve vlhkém prostředí. Hrozilo by nebezpečí úrazu elektrickým proudem.
- Konektor nepřipojujte ani neodpojujte pokud je mokrý. Hrozilo by nebezpečí úrazu elektrickým proudem. Pokud je konektor mokrý, před zapojením jej důkladně osušte.
- Pokud není ani po šesti hodinách nabíjení aku-baterie plně nabitá, neprodleně ukončete nabíjení odpojením nabíječky ze zásuvky a obraťte se na svého cykloprodejce. Jinak by mohlo dojít k přehřátí, puknutí nebo vzplanutí aku-baterie.
- Aku-baterii nepoužívejte pokud je na ní patrně poškrábání, nebo jiné vnější poškození. Jinak by mohlo dojít k puknutí, přehřátí nebo problémům s funkcí.
- Níže jsou uvedeny provozní teploty aku-baterie. Aku-baterii nepoužívejte v prostředí mimo tyto hodnoty. Při používání nebo uskladnění aku-baterie v prostředí mimo tyto hodnoty, může dojít ke vzplanutí, zranění nebo problémům s fungováním.
 1. Při vybíjení: -10 °C - 50 °C
 2. Při nabíjení: 0 °C - 40 °C

Čistění

- Četnost údržby závisí na jízdních podmínkách. Řetěz čistěte v pravidelných intervalech vhodným čistícím prostředkem na řetězy. Za žádných okolností nepoužívejte pro odstranění rzi zásadité čistíče nebo prostředky na bázi kyselin. Tyto prostředky mohou způsobit poškození řetězu a vážná poranění.



Bezpečná jízda

- Pro bezpečnou jízdu dodržujte pokyny v příručce uživatele bicyklu.

Bezpečné používání

- Nabíječku pravidelně kontrolujte, zda není poškozená, především pak přívodní kabel, vidlici a její pouzdro. Pokud je nabíječka poškozená, nepoužívejte jí, nechte ji opravit.
- Tento systém není určen pro použití osobami (včetně dětí) se sníženými psychickými, smyslovými, či mentálními schopnostmi, nebo nedostatečně zkušenými a znalými osobami, pokud nemají dozor, zodpovědný za jejich bezpečnost, či neprošli instrukcemi pro způsob používání.
- Zabraňte dětem zdržovat se v blízkosti tohoto produktu.

Aku-baterie

- Aku-baterii neopouštějte na místech vystavených přímému slunečnímu svitu, uvnitř ve vozidlech za slunečního počasí či na jiných horkých místech. Mohlo by dojít k úniku kapaliny.
- Pokud se jakákoli uniklá kapalina dostane do kontaktu s pokožkou nebo oděvem, neprodleně omyjte místo čistou vodou. Uniklá kapalina může poranit pokožku.
- Aku-baterii přechovávejte na bezpečném místě mimo dosah dětí a domácích zvířat.

Čistění

- Při poruše nebo jakýchkoli problémech se obraťte na svého cykloprodejce.
- Nikdy se nepokoušejte vlastnoručně systém upravovat, mohlo by dojít k problémům s funkcí systému.

Pozn.

Bezpečné používání

- Na všechny konektory, které se právě nepoužívají, nasadte kryt.
- S montáží a nastavením se obraťte na svého cykloprodejce.
- Komponenty systému jsou plně vodovzdorné a lze je používat pro jízdy za mokra. Nikdy je však záměrně nedávejte do vody.
- Bicykl neumývejte vysokotlakými myčkami. Pokud by voda vnikla do některého z komponentů, mohlo by dojít k funkčním problémům či korozi.
- Se všemi součástmi zacházejte opatrně, nevystavujte je nárazům.
- Přestože má bicykl i po vyjmutí aku-baterie stejné vlastnosti jako běžný bicykl, nelze zapnout světla, připojená k elektrickému systému kola. Pamatujte, že používání bicyklu za těchto podmínek může být v některých zemích považováno za přestupek proti dopravním předpisům.

Aku-baterie

- Při přepravě bicyklu s podporou šlapání ve vozidle, vyjměte z bicyklu aku-baterii a uložte ji na vhodném místě ve vozidle.
- Před nasazením aku-baterie zkontrolujte, zda se v konektoru nenahromadila voda a teprve poté ji zapojte.

Pokyny pro likvidaci v zemích mimo Evropskou unii



Tento symbol je platný pouze v Evropské unii. Při likvidaci použitých akumulátorů postupujte podle platných zákonů. V případě nejasností se obraťte se na svého cykloprodejece.

Štítek

- Některé z důležitých údajů, uvedených v této příručce, jsou rovněž uvedeny na štítku nabíječky.

Čištění

- Číslo uvedené na klíči aku-baterie je nezbytné při pořizování náhradních klíčů. Uchovejte ho na bezpečném místě.
- Pro aktualizace software produktů se obračejte do místa zakoupení. Nejaktuálnější informace jsou dostupné na stránkách Shimano. Další podrobnosti najdete v oddíle "Připojení a komunikace s počítačem".
- Pro čištění žádné součásti nepoužívejte ředidlo ani jiné chemikálie. Mohlo by dojít k poškození povrchu.
- Převodníky v pravidelných intervalech čistěte neutrálním prostředkem. Čištění řetězu pomocí neutrálního čistícího prostředku a jeho mazání je účinná cesta k prodloužení životnosti řetězu i převodníků.
- Pro čištění aku-baterie a plastového krytu použijte namočený, důkladně vyždímaný hadr.
- S dalšími dotazy ohledně používání a údržby se obračejte na svého cykloprodejece.
- Záruka se nevztahuje na běžné opotřebení vznikající normálním používáním a stárnutím.

Podpora šlapání

- Pokud není systém správně nastaven, např. pokud je napětí řetězu příliš vysoké, nelze dosáhnout plný účinek podpory šlapání. V tomto případě se obraťte na svého cykloprodejece.
- Produkt nerozebírejte. Při demontáži by mohlo dojít ke zranění osob.

■ Vlastnosti



- Lehké kompaktní provedení
- Tichá a plynulá jízda
- Špičkový systém řazení převodů (při použití elektronického řazení)
Tento systém umožňuje řazení převodů s využitím optimalizované podpory řízené procesorem na základě přesného měření.
- Funkce podpory chůze
- Startovní režim (při použití elektronického řazení)
Tato funkce zajišťuje automatické přeřazení po zastavení bicyklu např. u semaforu tak, aby byl pro rozjezd připraven lehký převod.

■ Jízda na bicyklu

1. Zapněte napájení.
2. Zvolte požadovaný provozní režim.
3. Systém podpory šlapání se zapne otáčením pedálů.
4. Podle jízdních podmínek měňte jízdní režimy podpory šlapání.
5. Při odstavení bicyklu vypněte napájení systému.

■ Režim podpory šlapání

Podle konkrétní potřeby můžete volit režim podpory šlapání SHIMANO STePS.

HIGH	NORMAL	ECO
		
<p>Při potřebě intenzivní podpory šlapání, např. při jízdě do prudkých kopců.</p>	<p>Při potřebě střední úrovně podpory šlapání, např. pokud si chcete užívat příjemnou jízdu po rovině nebo do mírného kopce.</p>	<p>Pro pohodlné překonávání dlouhých vzdáleností po rovině. Pokud do pedálů nešlapete silně, intenzita podpory se sníží a uspoří se energie.</p>
<p>Pokud je množství energie aku-baterie nízké, úroveň podpory se sníží pro zvýšení dojezdové vzdálenosti.</p>		
<p>OFF (Vypnuto)</p>		
<p>Pokud je napájení vypnuté (OFF), nedochází k podpoře šlapání. Vzhledem k tomu, že při vypnuté podpoře nedochází ke spotřebovávání energie, hodí se pro ušetření energie při vybité aku-baterii.</p>		
<p>WALK (chůze)</p>		
<p>Tento režim je určen především pro situace kdy vedete bicykl obtěžkaný zavazadly nebo při vyvádění bicyklu z parkovacího místa v domě.</p>		

Označení součástí

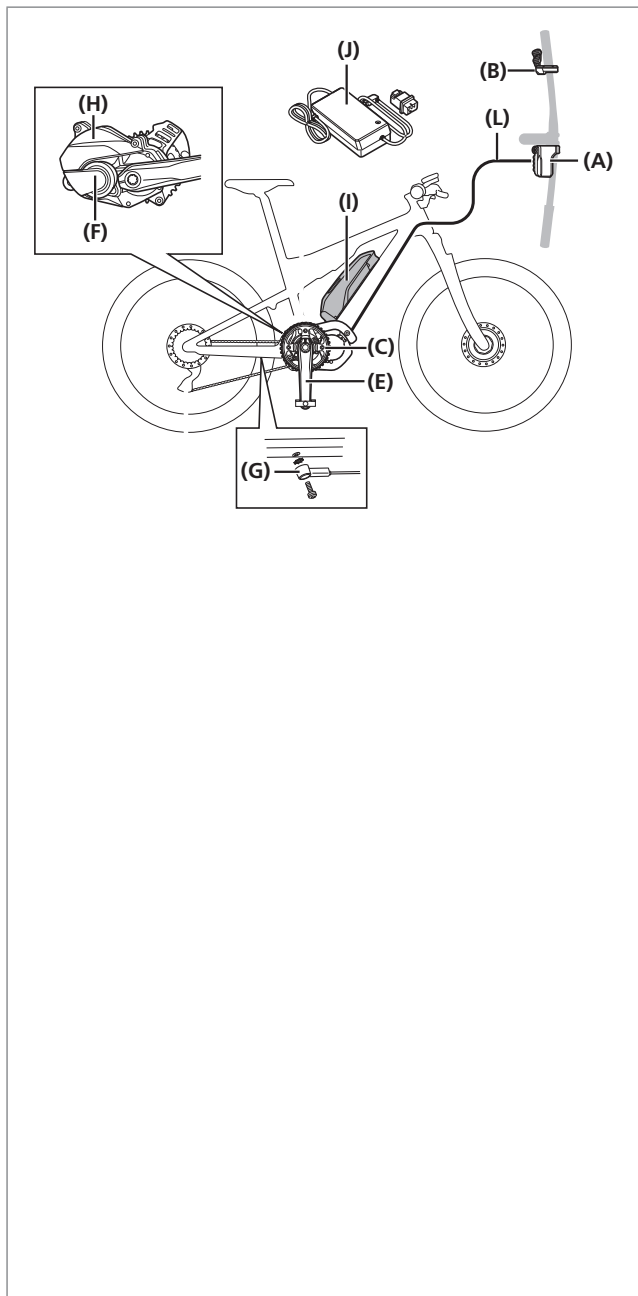

- (A) Cyklocomputer:
SC-E6010
- (B) Spínač podpory šlapání:
SW-E6000
- (C) Převodník:
SM-CRE60
- (E) Klíka:
FC-E6000
- (F) Pohonná jednotka:
DU-E6001
- (G) Čidlo rychlosti:
SM-DUE10
- (H) Kryt pohonné jednotky:
SM-DUE60-45A
- (I) Aku-baterie (vnější
typ)/ Držák aku-baterie
(vnější typ):
BT-E8010
BM-E8010
- (J) Nabíječka:
EC-E6000
- (L) E-TUBE (EW-SD50)

Technické údaje

Rozsah provozních teplot: Při vybití	-10 až 50 °C	Typ aku-baterie	Lithium-iontová aku-baterie
Rozsah provozních teplot: Při nabíjení	0 až 40 °C	Jmenovitá kapacita	Informace o aku-baterii „UM-70FOA“ jsou uvedeny v příručce uživatele. Nejnovější verze příruček najdete na webové stránce (http://si.shimano.com).
Skladovací teplota	-20 až 70 °C	Jmenovité napětí	36 V, stejnosměrné
Skladovací teplota (aku-baterie)	-20 až 60 °C	Typ pohonu	Na středovém složení
Nabíjecí napětí	100 – 240 V, střídavé	Typ motoru	Bezkartáčový, stejnosměrný
Délka nabíjení	Informace o aku-baterii „UM-70FOA“ jsou uvedeny v příručce uživatele. Nejnovější verze příruček najdete na webové stránce (http://si.shimano.com).	Jmenovitý výkon pohonu	250 W

* Rozsah úrovně účinku podpory závisí na provedení.

DU-E6001 nejvýše 25km/h.

■ ÚVOD

Aku-baterie není v momentě zakoupení nabitá a připravená k použití.

Aku-baterii lze používat po nabití stanovenou nabíječkou.

Před používáním ji nezapomeňte nabít. Aku -baterii lze používat pokud její LED svítí.

■ Nabíjení aku-baterie

1. Vidlí nabíječky zapojte do nabíjecí zdičky aku-baterie.

Stranu s prohlubní orientujte směrem vzhůru.

* Při orientaci prohlubní dolů nelze konektor zasunout.



NEBEZPEČÍ

- Používejte výrobce stanovenou kombinaci aku-baterie a nabíječky a dodržujte stanovené nabíjecí podmínky. Jinak by mohlo dojít k přehřátí, puknutí nebo vzplanutí aku-baterie.



Pokud se bezprostředně po zakoupení bicykl delší dobu nepoužívá, bude nutné před použitím aku-baterii nabít. Nabíjení ovlivňuje životnost aku-baterie.

BT-E8010

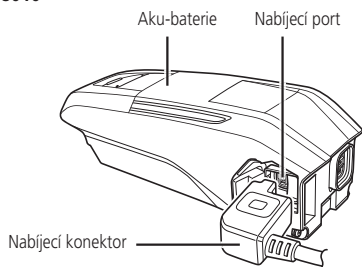

2. Po zahájení nabíjení se na nabíječce rozsvítí kontrolka LED. Stav nabíjení lze ověřit na indikátoru úrovně nabití na aku-baterii.

○ Svítí	Nabíjení (Do jedné hodiny po dokončení nabíjení)
☀ Bliká	Porucha nabíjení
● Nesvítí	Aku-baterie je odpojená (Hodinu nebo déle po dokončení nabíjení)

LED kontrolka nabíječky

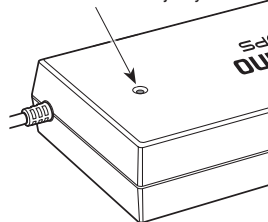



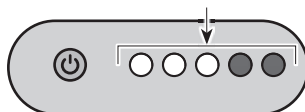



Zobrazení úrovně nabití aku-baterie









■ Indikátor nabití aku-baterie

Zobrazení průběhu nabíjení

Indikátor nabití aku-baterie	Úroveň nabití
	0% - 20%
	21% - 40%
	41% - 60%
	61% - 80%
	81% - 99%
	100%

*1 ● : Nesvítí ○ : Svítí ☼ : Bliká

Zobrazení úrovně nabití aku-baterie

Indikátor nabití aku-baterie	Úroveň nabití
	100% - 81%
	80% - 61%
	60% - 41%
	40% - 21%
	20% - 1%
	0%
	Odpojení / Vypnutí

**1 ● : Nesvítí ○ : Svítí ☼ : Bliká

■ Přechovávání a nabíjení akumulátoru

Nabíjení lze provést kdykoli bez ohledu na množství zbývající energie v akumulátoru, avšak v následujících případech by mělo proběhnout plné nabití. V těchto případech pro nabíjení akumulátoru používejte speciální nabíjecí zdroj.

- V okamžiku zakoupení není akumulátor plně nabitý. Před jízdou jej plně nabijte.
- Pokud nebudete bicykl delší dobu používat, aku-baterii napřed nabijte.

Pokud dojde k úplnému vybití aku-baterie, nabijte ji co nejdříve. Ponechání aku-baterie ve vybitém stavu zhorší její vlastnosti.

- Pokud nebudete bicykl delší dobu používat, aku-baterii přesto pravidelně dobíjejte. Nedovolte, aby došlo k jejímu úplnému vybití.

Vyjmutí aku-baterie

Následující popis nemusí být použitelný pro všechny typy dodávaných klíčů.

BT-E8010/BT-E6010

1. Vypněte napájení a zasuňte klíč do vložky zámku držáku aku-baterie.



- Poloha klíče v zámku neovlivňuje možnost zasunutí aku-baterie. Lze ji vložit bez ohledu na polohu klíče.
- Klíč nelze vytáhnout v jiné poloze, než v jaké byl vsunut dovnitř.

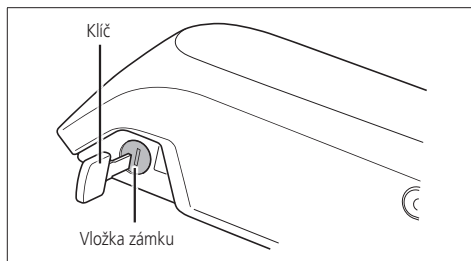

2. Pro odemknutí aku-baterie otáčejte klíčem doleva, dokud neucítíte určitý odpor.

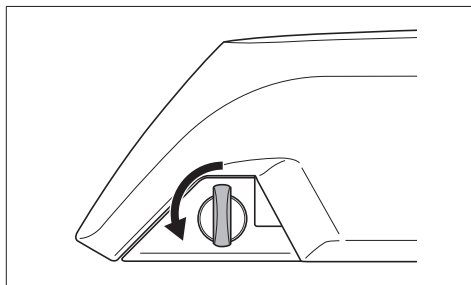

3. Uchopte aku-baterii za horní část a vysunutím vlevo ji vyjměte.

POZNÁMKA

Držte aku-baterii pevně, dávejte pozor, aby při vyjímání nebo přenášení neupadla.

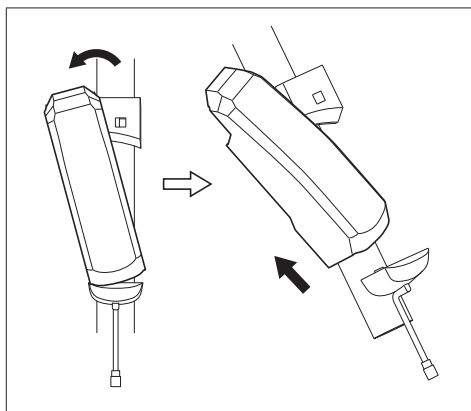

■ Montáž a vyjmutí aku-baterie

Montáž aku-baterie

BT-E8010/BT-E6010

1. Nasaďte drážku na spodní straně aku-baterie na výstupek držáku a zasuňte aku-baterii.

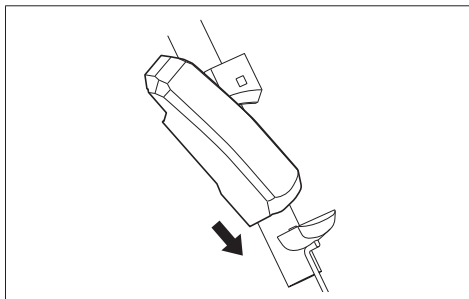

2. Posuňte aku-baterii vpravo od místa nasazení na výstupek. Zasuňte aku-baterii až do zaklapnutí.
3. Zamkněte zámek, vyjměte klíč a uložte jej na vhodné místo.

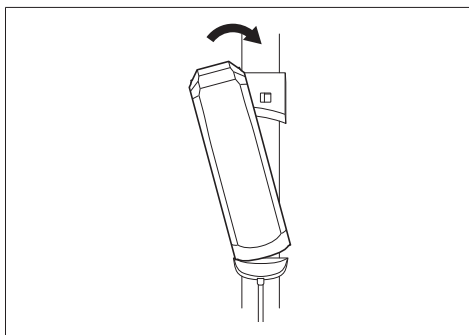

POZNÁMKA

- Před jízdou zkontrolujte, zda je aku-baterie uzamčena. Pokud není aku-baterie správně zamknutá, mohla by za jízdy vypadnout.
- Před jízdou zkontrolujte, zda je nabíjecí port uzavřený.
- Nejezděte na bicyklu s klíčem v zámku, mohlo by dojít k vypadnutí aku-baterie.

■ Zapnutí a vypnutí napájení

Funkce automatického vypnutí

Po 10 minutách bez pohybu bicyklu se napájení automaticky vypne.

Zapnutí a vypnutí napájení pomocí aku-baterie

BT-E8010

Stiskněte tlačítko napájení na aku-baterii. Rozsvítí se kontrolka, která informuje o stavu nabití aku-baterie.

POZNÁMKA

- Pokud chcete zapnout napájení, ujistěte se, že je aku-baterie správně zasunutá v držáku.
- Napájení nelze zapnout při nabíjení.
- Při zapínání nenechávejte nohy na pedálech. Může dojít k chybě systému.



U BT-E8010/BT-E8020 lze vypnutí vynutit podržením tlačítka napájení po dobu 6 sekund.

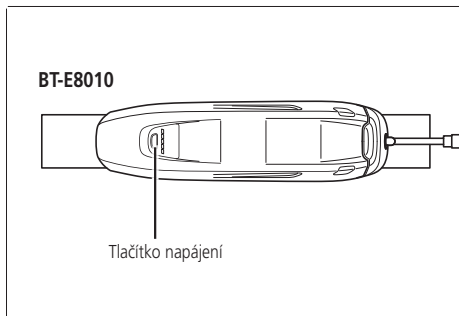

Zapnutí a vypnutí napájení pomocí cyklocomputeru

SC-E6010

- Podržte tlačítko napájení na cyklocomputeru stisknuté po dobu 2 sekund.

POZNÁMKA

Pokud není vnitřní aku-baterie cyklocomputeru dostatečně nabitá, nedejde k zapnutí.

Vnitřní baterie se nabije, pokud je po zapnutí umístěna na bicykl.



■ Přepínání režimů

X	Přepínání zobrazení na displeji
Y	Při přepínání režimů podpory šlapání: úroveň podpory se zvyšuje Při řazení převodů: těžší převod
Z	Při přepínání režimů podpory šlapání: úroveň podpory se snižuje Při řazení převodů: lehčí převod

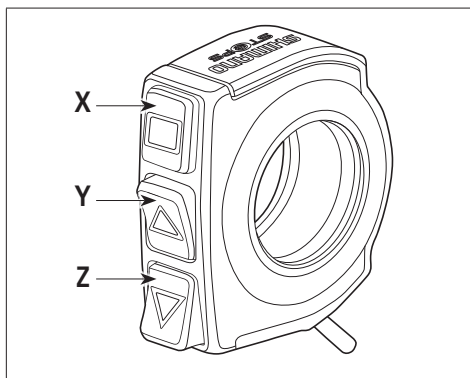

■ Vyjmutí a nasazení cyklocomputeru

Cyklocomputer podle vyobrazení upevněte nasunutím do držáku. Cyklocomputer zasuňte pečlivě až do zacvaknutí.

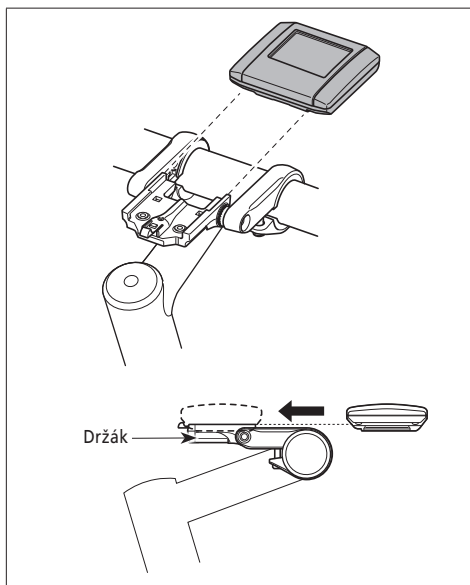

Pro vyjmutí cyklocomputeru stlačte páčku držáku a cyklocomputer vysuňte ven.

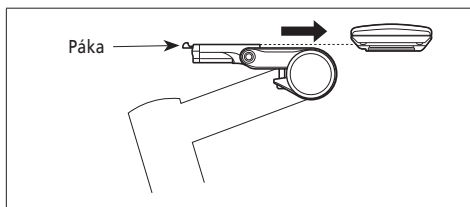

Pokud není cyklocomputer správně upevněn v držáku, funkce podpory šlapání nebude fungovat správně.

■ Ovládání cyklocomputeru

Cyklocomputer se ovládá tlačítky X, Y a Z na pravé a levé straně spínačů podpory šlapání.

Podpora šlapání



Řazení

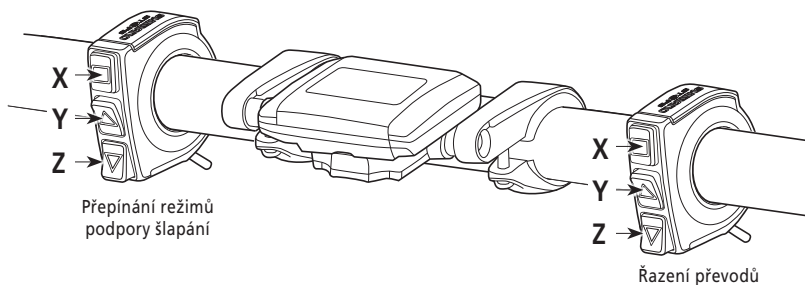

Zde uvedené způsoby ovládání se vztahují na výchozí nastavení cyklocomputeru.

■ Zobrazení loga SHIMANO STePS

Zobrazuje se při zapínání systému



■ Základní zobrazení

Zobrazuje úroveň podpory šlapání a jízdní údaje.



1. Rychlost

Zobrazuje momentální rychlost.

2. Čas

Zobrazuje aktuální čas.

3. Nabití aku-baterie

Zobrazuje úroveň nabití v šesti stupních.

* Množství energie se nezobrazuje pokud se v zóně **6** zobrazuje hlášení "RANGE" (Dojezdová vzdálenost).

* Indikátor nabití aku-baterie

Při jízdě lze na cyklocomputeru zjistit úroveň nabití aku-baterie.

4. Zobrazované jednotky

Lze přepínat mezi km/h a míle/h.

Displej	Indikátor stavu aku-baterie
	81-100%
	61-80%
	41-60%
	21-40%
	1-20%
	0%

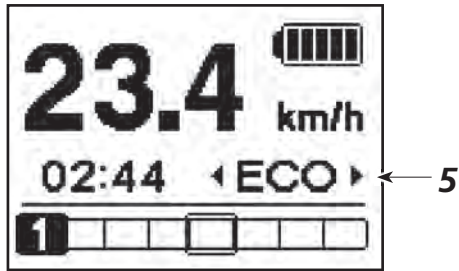

5. Změna zobrazení režimu podpory šlapání

Pro přepnutí režimu podpory šlapání na spínači stiskněte Podpora šlapání-Y nebo Podpora šlapání-Z.

Displej	Popis
◀ HIGH ▶	Intenzivní podpora
◀ NORM ▶	Normální podpora
◀ ECO ▶	Eco podpora
◀ OFF ▶	Podpora vypnuta
◀ WALK ▶	Podpora při chůzi

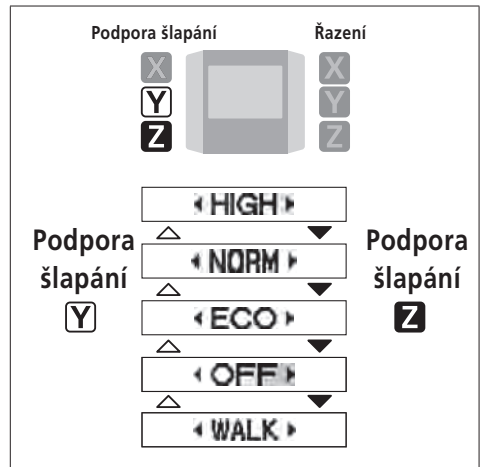

< Režim podpory při chůzi >

1. Stiskem tlačítka podpory šlapání-Z přepnete na "OFF" (Vypnuto).
2. Znovu stisknete tlačítko podpory šlapání - Z a přidržte 2 sekundy, zobrazí se "WALK" (chůze).
3. Přidržením stisknutého tlačítka podpory šlapání - Z se zahájí podpora při chůzi.

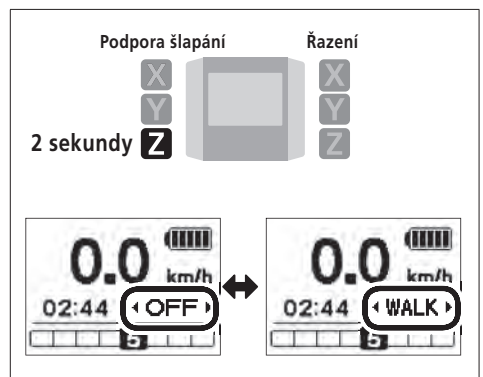

Pokud se zobrazuje "WALK", přidržte stisknuté tlačítko Podpora šlapání-Z spínače režimů pro zahájení podpory při chůzi. Po uvolnění tlačítka Podpora šlapání-Z podpora při chůzi ustane, nebo ji můžete přerušit stiskem tlačítka Podpora šlapání-Y.



Pokud nedojde po dobu 1 minuty ke stisku tlačítka Podpora šlapání-Z, režim se přepne na "OFF" (Vypnuto).

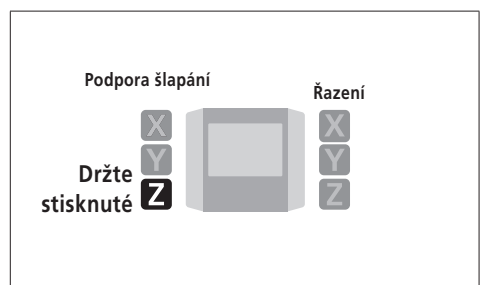



-
- Pokud se bicykl po dobu déle než 5 sekund po zapnutí funkce podpory při chůzi nepohybuje, funkce se automaticky vypne. Pro opětovné aktivování funkce podpory při chůzi uvolněte spínač Podpora šlapání-Z a znovu ho přidrže stisknutý.
 - Funkce podpory při chůzi funguje do rychlosti 6 km/h.
 - Úroveň podpory a rychlost závisí na zařazeném převodu.
-

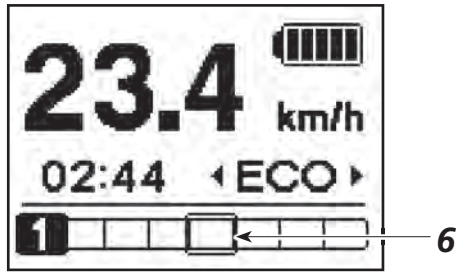

6. Zobrazení převodového stupně a jízdních údajů

Zobrazuje momentální převodový poměr nebo jízdní údaje.

Každým stiskem tlačítka Podpora šlapání-X se mění typ zobrazovaných jízdních údajů.

Displej	Popis								
	Převod (zobrazuje se pouze pokud je použit řadící motor)								
	Převodový stupeň*4 (pokud je nastaven režim start)								
◀ DST 109.7 km ▶	Ujetá vzdálenost								
◀ ODO 11097 km ▶	Celková ujetá vzdálenost								
◀ RANGE 107 km ▶	Dojezdová vzdálenost*1 *3								
<table border="1"> <thead> <tr> <th colspan="2">RANGE</th> </tr> </thead> <tbody> <tr> <td>HIGH</td> <td>61 km</td> </tr> <tr> <td>NORM</td> <td>77 km</td> </tr> <tr> <td>ECO</td> <td>97 km</td> </tr> </tbody> </table>	RANGE		HIGH	61 km	NORM	77 km	ECO	97 km	Dojezdová vzdálenost (volitelně)*2
RANGE									
HIGH	61 km								
NORM	77 km								
ECO	97 km								
◀ TIME 143:29 ▶	Doba jízdy (volitelně)*2								
◀ AVG 16.8 km/h ▶	Průměrná rychlost (volitelně)*2								
◀ MAX 16.8 km/h ▶	Maximální rychlost (volitelně)*2								

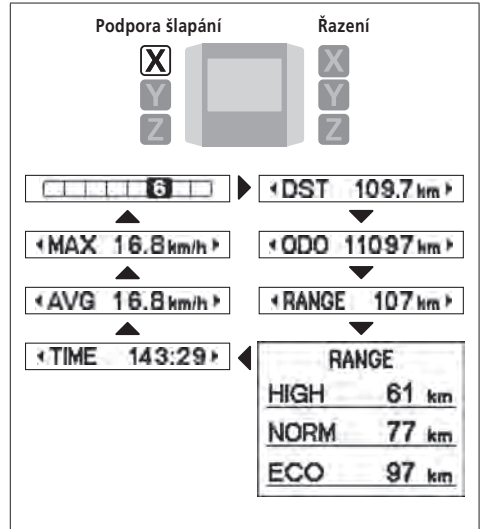

*1 Pokud se zobrazuje "RANGE" (Dojezdová vzdálenost), úroveň nabití (3) a indikátor podpory chůze (5) se na displeji nezobrazují.

*2 Volitelné položky: Nastavení zobrazení lze měnit pomocí aplikace E-tube Project. Další podrobnosti najdete v oddíle "Připojení a komunikace s počítačem".

*3 Při činnosti podpory chůze se ve zobrazení "RANGE" (Dojezdová vzdálenost) zobrazuje "-".

*4 V režimu start se zobrazuje převod pro rozjezd.

Zapnutí nebo vypnutí světel, napájených z aku-baterie

Pokud je bicykl opatřen světly, napájenými z aku-baterie, přidržením stisknutého tlačítka Podpora šlapání-X po dobu 2 sekund zobrazí příslušné informace místo hodin a režimu podpory šlapání. Každým zobrazením se mění stav mezi vypnuto a zapnuto. Zobrazení trvá přibližně 2 sekundy.



Světla se zapínají a vypínají v závislosti na množství energie v aku-baterii.

Při vybité aku-baterii světla nesvítí.

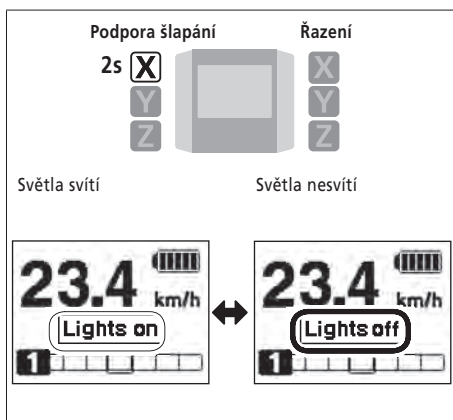

Nulování ujeté vzdálenosti

Pokud nejsou zapojená světla, lze ujetou vzdálenost nulovat na hlavním zobrazení. Pokud jsou světla nabíjená z aku-baterie připojená, nulování ujeté vzdálenosti (DST) proveďte "Clear" - Nulování nastavení (Nulování) v "Změna nastavení".

1. Zobrazení přepněte na DST a na 2 sekundy stiskněte Podpora šlapání-X.

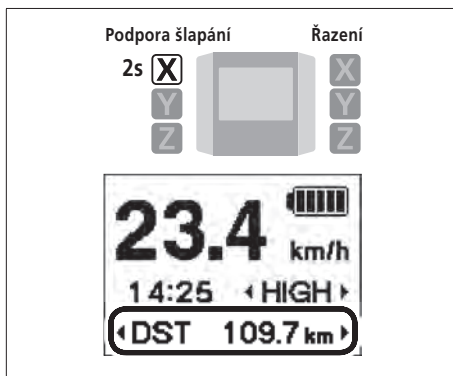

2. Když začne nápis DST blikat, uvolněte prst. Nyní opětovným stiskem Podpora šlapání-X délku jízdy vynulujete.



- Po 5 sekundách nečinnosti kontrolka DST přestane blikat a display se vrátí do výchozího zobrazení.
- Vynulováním ujeté vzdálenosti se vynuluje rovněž TIME, AVG a MAX.



■ Zobrazení a ukončení nabídky nastavování

Zobrazení nastavení

1. Do zobrazení nastavování vstoupíte s bicyklem v klidu přidržetím stisknutých tlačítek Podpora šlapání-Y a Podpora šlapání-Z po dobu 2 sekund.

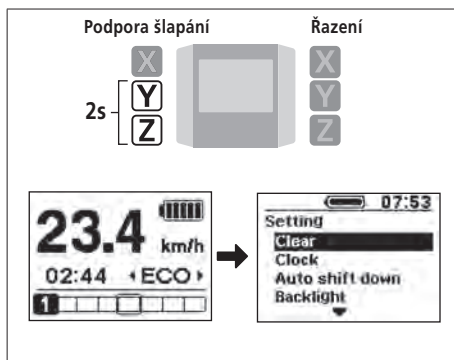

2. Stiskem Podpora šlapání-Y nebo Podpora šlapání-Z přesunete kurzor na položku kterou chcete nastavit. Stiskem Podpora šlapání-X přejdete k nastavování vybrané položky.

Položka	Popis
Clear (Nulování)	Nastavení nulování
Clock (Hodiny)	Nastavení hodin
Start mode (Režim start)	Nastavení režimu start
Backlight (Podsvícení)	Nastavení podsvícení
Beep (Zvuk)	Nastavení zvuků
Unit (Jednotky)	Volba jednotek km nebo míle
Language (Jazyková verze)	Nastavení jazykové verze
Adjust (Nastavení)	Nastavení systému podpory řazení
Exit (Ukončení nastavování)	Návrat do hlavního zobrazení

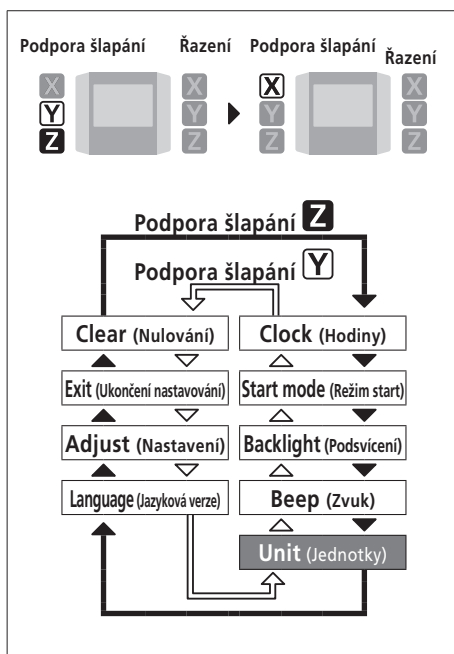

" Exit" (Ukončení nastavování)

1. Stiskem Podpora šlapání-Y nebo Podpora šlapání-Z posuňte kurzor na "Exit".
2. Stiskem Podpora šlapání-X opustíte režim nastavování a na displeji se objeví výchozí zobrazení.

■ Změna nastavení

"Language" (Jazykové verze)

Umožňuje nastavení jazykové verze.

1. Stiskem Podpora šlapání-Y nebo Podpora šlapání-Z přesunete kurzor na položku kterou chcete nastavit.

Položka
English
Français
Deutsch
Nederlands
Italiano
Español



2. Stiskem Podpora šlapání-X potvrdíte zvolené nastavení na pozici kurzoru a přejdete zpět do zobrazení nabídky nastavování.

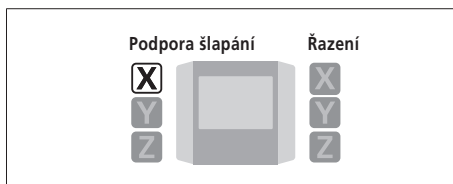

Nastavení systému podpory řazení (Adjust)

Systém podpory řazení lze nastavovat pouze pokud je bicykl opatřen elektronickým systémem podpory řazení. Pokud potřebujete nastavit náboj s vnitřním řazením, obraťte se na svého cykloprodejce.

"Unit" (Volba jednotek km nebo míle)

Umožňuje nastavení měrných jednotek.

1. Stiskem Podpora šlapání-Y nebo Podpora šlapání-Z přesunete kurzor na položku kterou chcete nastavit.

Položka	Popis
km	Zobrazování vzdálenosti v km
mile	Zobrazování v mílích



2. Stiskem Podpora šlapání-X potvrdíte zvolené nastavení na pozici kurzoru a přejdete zpět do zobrazení nabídky nastavování.

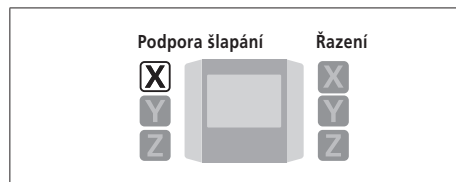

"Beep" (Nastavení zvukových signálů)

Umožňuje nastavení zvuku.

1. Stiskem Podpora šlapání-Y nebo Podpora šlapání-Z přesunete kurzor na položku kterou chcete nastavit.

Položka	Popis
ON (Zapnuto)	Zapíná zvuk provázející úkony
OFF (Vypnuto)	Vypíná zvuk provázející úkony



2. Stiskem Podpora šlapání-X potvrdíte zvolené nastavení na pozici kurzoru a přejdete zpět do zobrazení nabídky nastavování.

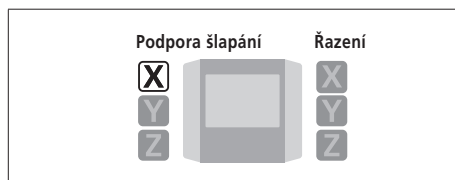

"Backlight" (Nastavení podsvícení)

Umožňuje nastavení podsvícení displeje.

1. Stiskem Podpora šlapání-Y nebo Podpora šlapání-Z přesunete kurzor na položku kterou chcete nastavit.

Položka	Popis
ON (Zapnuto)	Vždy zapnuté
OFF (Vypnuto)	Vždy vypnuté
MANUAL	Zapíná a vypíná se spolu se světly napájenými z aku-baterie.



2. Stiskem Podpora šlapání-X potvrdíte zvolené nastavení na pozici kurzoru a přejdete zpět do zobrazení nabídky nastavování.



"Start mode" (Nastavení rozjezdového režimu)

Nastavuje výchozí převod pro režim start.

1. Stiskem Podpora šlapání-Y nebo Podpora šlapání-Z přesunete kurzor na položku kterou chcete nastavit.

Položka	Popis
OFF (Vypnuto)	Bez nastavení
2	2. převod
3	3. převod
4	4. převod
5	5. převod



2. Stiskem Podpora šlapání-X potvrdíte zvolené nastavení na pozici kurzoru a přejdete zpět do zobrazení nabídky nastavování.

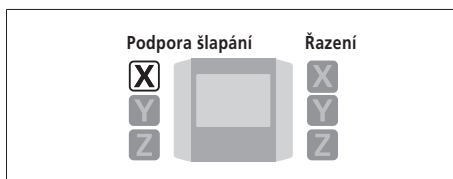

"Clock" (Nastavení hodin)

Umožňuje nastavení hodin.

1. Stiskem Podpora šlapání-Y nebo Podpora šlapání-Z nastavíte hodiny.



Stiskem Podpora šlapání-Y se hodnoty zvyšují.
Stiskem Podpora šlapání-Z se hodnoty snižují.



2. Stiskem Podpora šlapání-X potvrdíte nastavenou hodnotu a postoupíte k nastavení minut.



3. Stiskem Podpora šlapání-Y nebo Podpora šlapání-Z nastavíte minuty.



4. Stiskem Podpora šlapání-X potvrdíte nastavenou hodnotu a přejdete zpět do zobrazení nabídky nastavování.



Změnu hodnot urychlíte přidržením stisknutého tlačítka Podpora šlapání-Y nebo Podpora šlapání-Z.

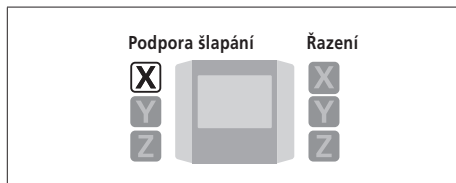

Nulování nastavení "Clear" (Nulování)

Nuluje ujetou vzdálenost nebo vrací zobrazení do výchozího stavu.

1. Stiskem Podpora šlapání-Y nebo Podpora šlapání-Z přesunete kurzor na položku kterou chcete nastavit.

Položka	Popis
Exit	Návrat do zobrazení nabídky nastavování
DST	Nulování ujeté vzdálenosti
Default	Návrat nastavení SC do výchozího stavu

Výchozí nastavení zobrazení SC.

Položka	Výchozí stav
Podsвіcení	ON (Zapnuto)
Zvuk	ON (Zapnuto)
Jednotky	km
Jazyková verze	English

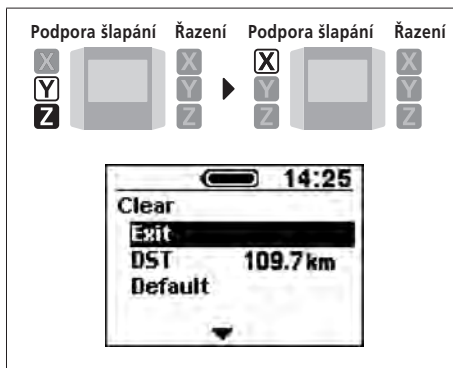

2. Stiskem Podpora šlapání-X potvrdíte zvolené nastavení na pozici kurzoru a přejdete zpět do zobrazení nabídky nastavování.



Vynulováním ujeté vzdálenosti se vynuluje rovněž TIME, AVG a MAX.

■ Stažení aplikace







Pro aktualizaci firmware a konfigurování systému SHIMANO STePS je nutná aplikace E-tube Project.

Aplikaci E-tube Project můžete stáhnout ze stránek <http://e-tubeproject.shimano.com>. Pokyny pro instalaci aplikace E-tube Project najdete na webových stránkách. Pokyny pro ovládání aplikace v PC naleznete v nápovědě aplikace E-tube Project.



-
- Pro propojení SHIMANO STePS s počítačem použijte SM-PCE1 a SM-JC40 / JC41.
 - Aktuální firmware se může změnit bez upozornění.
V případě potřeby se obraťte na svého cykloprodejce.
-

■ Nabití aku-baterie a indikace poruchy

Typ poruchy	Příčina	Světelné schéma *1	Řešení
Porucha systému	Chyba komunikace systému bicyklu	 ● ● ● ○	Ujistěte se, že vodič není uvolněný nebo špatně zapojený. Pokud takto nelze problém vyřešit, obraťte se na svého cykloprodejce.
Tepelná ochrana	Pokud teplota překročí stanovené provozní meze, dojde k odpojení výstupního napětí.	 ● ● ○ ●	Aku-baterii uložte na chladném, stíněném místě dokud její vnitřní teplota dostatečně neklesne. Pokud takto nelze problém vyřešit, obraťte se na svého cykloprodejce.
Chyba bezpečnostního ověření	Zobrazuje se pokud není připojena originální pohonná jednotka. Zobrazuje se pokud je odpojen některý z vodičů.	 ● ○ ● ●	Propojte originální aku-baterii a pohonnou jednotku. Zkontrolujte stav vodičů. Pokud takto nelze problém vyřešit, obraťte se na svého cykloprodejce.
Porucha nabíjení	Svítilo pokud nastal problém při nabíjení.	 ○ ● ● ●	Nabíječku odpojte od aku-baterie a stiskněte spínač napájení. Pokud problém přetrvává, obraťte se na svého cykloprodejce.
Porucha aku-baterie	Porucha vnitřní elektroniky aku-baterie	 ● ● ● 	Nabíječku zapojte do aku-baterie a poté ji odpojte. Stiskněte spínač napájení jen s připojenou aku-baterií. Pokud je signalizován problém při připojení samotné aku-baterie, obraťte se na svého cykloprodejce.

*1 ● : Nesvítilo ○ : Svítí  : Bliká

■ Chybová hlášení cyklocomputeru

VAROVÁNÍ

Tento symbol zmizí po odstranění problému.
Místo zobrazení hodin se objeví kód.



Přehled výstrah

Kód	Příčina problému	Provozní omezení při zobrazení výstrahy	Řešení problému
W010	Teplota pohonné jednotky je vysoká.	Intenzita podpory šlapání se může snížit.	Až do vychladnutí pohonné jednotky přestaňte používat režim podpory šlapání. Pokud takto nelze problém vyřešit, obraťte se na svého cykloprodejce.
W011	Nezobrazuje se rychlost jízdy.	Může dojít ke snížení maximální rychlosti dosažitelné s podporou šlapání. (Podpora šlapání je v činnosti do 25km/h při použití nejtěžšího převodu.)	Zkontrolujte, zda je správně upevněné čidlo rychlosti. Pokud takto nelze problém vyřešit, obraťte se na svého cykloprodejce.
W030	Do systému jsou zapojeny dva nebo více spínačů podpory šlapání.	U nábojů s podporou řazení převodů řadicím motorem nelze měnit převody.	Spínač podpory šlapání přepněte na do polohy řazení převodů nebo zapojte jen jeden spínač podpory šlapání a opět zapněte spínač napájení. Pokud takto nelze problém vyřešit, obraťte se na svého cykloprodejce.
-	Byla zjištěna porucha komunikace mezi pohonnou jednotkou a řadicím motorem.	U nábojů s podporou řazení převodů řadicím motorem nelze měnit převody.	Zkontrolujte zda je mezi pohonnou jednotkou a řadicím motorem řádně zapojený propojovací vodič. Pokud takto nelze problém vyřešit, obraťte se na svého cykloprodejce.

Chyba

Pokud se chybové hlášení objevuje při úvodním zobrazení, obnovte zobrazení podle postupu níže.

- Stiskněte tlačítko napájení na aku-baterii.
- Vyměňte aku-baterii z držáku.



Pokud resetováním aku-baterie nedošlo k vyřešení problému, nebo pokud stejný problém nastává často, obraťte se na svého cykloprodejce.



Přehled poruch

Kód	Příčina problému	Provozní omezení při tomto problému	Řešení problému
E010	Byla zjištěna porucha systému.	Při jízdě neprobíhá podpora šlapání.	Stiskem spínače napájení aku-baterii ji znovu zapněte. Pokud nedojde ke zlepšení, obraťte se na svého cykloprodejce.
E012	Neproběhlo aktivování čidla kroutícího momentu.	Při jízdě neprobíhá podpora šlapání.	Bez dotyku s pedály stiskněte spínač napájení aku-baterie a znovu zapněte napájení. Pokud nedojde ke zlepšení, obraťte se na svého cykloprodejce.
E020	Byla zjištěna chyba v komunikaci mezi pohonnou jednotkou a řadicím motorem.	Při jízdě neprobíhá podpora šlapání.	Zkontrolujte zda je vodič mezi pohonnou jednotkou a řadicím motorem správně zapojený. Pokud takto nelze problém vyřešit, obraťte se na svého cykloprodejce.
E030	Byla zjištěna chyba v nastavení.	Při jízdě neprobíhá podpora šlapání.	Pokud nedojde ke zlepšení ani po stisknutí spínače aku-baterie a opětovném zapnutí napájení, obraťte se na svého cykloprodejce.

■ Odstraňování problémů

Podpora šlapání

Příznaky	Možná příčina	Řešení problému
Podpora šlapání není patrná.	Je akumulátor dostatečně nabitý?	Zkontrolujte úroveň nabití akumulátoru. Pokud je akumulátor téměř vybitý, nabijte jej.
	Zdoláváte dlouhá stoupání za letního počasí, nebo podnikáte dlouhé jízdy s větší zátěží? Akumulátor může být přehřátý.	Vypněte napájení, chvíli vyčkejte a funkci znovu zkontrolujte.
	Mohlo dojít k nesprávnému propojení pohonné jednotky (DU-E6000/DU-E6001), cyklocomputeru (SC-E6000) nebo spínače podpory šlapání (SW-E6000), nebo jde o poruchu některého z těchto komponentů.	Obraťte se na svého cykloprodejce.
	Není vaše rychlost příliš vysoká? (nad 25 km/h)	Zkontrolujte rychlost na displeji cyklocomputeru. Podpora šlapání funguje do rychlosti 25 km/h.
Podpora šlapání není patrná.	Otáčíte klikami?	Bicykl není moped, je nutné šlapat do pedálů.
	Není režim podpory šlapání vypnutý (OFF)?	Zvolte režim podpory šlapání HIGH. Pokud stále není podpora šlapání patrná, obraťte se na svého cykloprodejce.
	Je zapnuto napájení cyklocomputeru?	Přidržením stisknutého tlačítka napájení systém zapnete. Pokud stále není podpora šlapání patrná, obraťte se na svého cykloprodejce.
Dojezdová vzdálenost s podporou šlapání je příliš krátká.	Dojezdová vzdálenost se může zkrátit vlivem jízdních podmínek, řazení převodových stupňů a zapnutím osvětlení.	Zkontrolujte úroveň nabití akumulátoru. Pokud je akumulátor téměř vybitý, nabijte jej.
	V zimním období se parametry akumulátoru zhoršují.	Nejde o příznak poruchy.
	Akumulátor je spotřební zboží. Opakované nabíjení a dlouhodobé používání způsobuje zhoršování vlastností akumulátoru (ztrátu výkonu).	Pokud je vzdálenost, kterou lze po nabití ujet, velmi krátká, akumulátor nahraďte novým.
Šlapání jde ztuha.	Jsou pláště bicyklu nahuštěny na správný tlak?	Pumpou zvýšte tlak v pláštích.
	Není režim podpory šlapání vypnutý (OFF)?	Zvolte režim podpory šlapání HIGH. Pokud stále není podpora šlapání patrná, obraťte se na svého cykloprodejce.
	Aku-baterie může být vybitá.	Po důkladném nabití aku-baterie úroveň podpory šlapání opět vyzkoušejte. Pokud stále není podpora šlapání patrná, obraťte se na svého cykloprodejce.
	Nezapnuli jste spínač napájení s nohama na pedálech?	Bez stlačování pedálů napájení opět zapněte. Pokud stále není podpora šlapání patrná, obraťte se na svého cykloprodejce.

Aku-baterie

Příznaky	Možná příčina	Řešení problému
Všech pět indikačních kontrolků aku-baterie stále svítí.	Po připojení aku-baterie k bicyklu indikátor nezobrazuje úroveň nabití. Úroveň nabití se zobrazuje při nabíjení.	Nejde o příznak poruchy.
Akumulátor rychle ztrácí nabití.	Akumulátor může být na konci své životnosti.	Baterii vyměňte za novou.
Akumulátor nelze nabíjet.	Je síťový kabel nabíjecího zdroje zapojení v elektrické zásuvce?	Odpojte a zapojte nabíjecí zdroj a opakujte nabíjení. Pokud akumulátor i nadále nelze nabíjet, obraťte se na svého cykloprodejce.
	Je konektor nabíjecího kabelu správně zapojen v akumulátoru?	Odpojte a znovu připojte nabíjecí konektor nabíječky a opakujte nabíjení. Pokud aku-baterii nelze i nadále nabíjet, obraťte se na svého cykloprodejce.
	Nejsou konektor a připojovací zdířky nabíjecího zdroje nebo akumulátoru znečištěné?	Otřete připojovací prvky suchou textilií a vyčistěte je, poté opakujte nabíjení. Pokud akumulátor i nadále nelze nabíjet, obraťte se na svého cykloprodejce.
Po připojení nabíjecího zdroje nabíjení akumulátoru nezačne.	Akumulátor může být na konci své životnosti.	Baterii vyměňte za novou.
Akumulátor a nabíjecí zdroj jsou horké.	Teplota nabíječky nebo akumulátoru je mimo provozní rozsah teplot.	Přerušte nabíjení, vyčkejte a poté pokračujte. Pokud je aku-baterie příliš horká na dotyk, může jít o příznak problému. Obráťte se na svého cykloprodejce.
Nabíjecí zdroj je zahřátý.	Pokud je nabíjecí zdroj nepřetržitě používán k nabíjení více akumulátorů, zahřeje se.	Vyčkejte a po vychladnutí v nabíjení pokračujte.
LED nabíjecího zdroje nesvítí.	Je konektor nabíjecího kabelu správně zapojen v akumulátoru?	Zkontrolujte zda v nabíjecím konektoru není žádné znečištění. Pokud nedojde ke zlepšení, obraťte se na svého cykloprodejce.
	Není akumulátor plně nabitý?	Pokud je aku-baterie plně nabitá, na nabíječce se vypne LED, což není příznakem poruchy. Odpojte a zapojte nabíjecí zdroj a opakujte nabíjení. Pokud LED na nabíječce stále nesvítí, obraťte se na svého prodejce.
Akumulátor nelze vyjmout z držáku.		Obráťte se na svého cykloprodejce.
Akumulátor nelze vsunout do držáku.		Obráťte se na svého cykloprodejce.
Došlo k úniku elektrolytu.		Obráťte se na svého cykloprodejce.
Akumulátor nestandardně zapáchá.		Neprodleně přestaňte akumulátor používat a obraťte se na svého cykloprodejce.
Z akumulátoru unikl dým.		Neprodleně přestaňte akumulátor používat a obraťte se na svého cykloprodejce.

Osvětlení

Příznaky	Možná příčina	Řešení problému
Přední nebo zdaní světlo nesvítí ani když je spínač zapnutý.	Může jít o špatné nastavení v aplikaci E-tube Project.	Obraťte se na svého cykloprodejce.

Cyklocomputer

Příznaky	Možná příčina	Řešení problému
Cyklocomputer nezobrazuje ani když je spínač napájení zapnut.	Množství energie v akumulátoru nemusí být dostatečné.	Nabijte akumulátor a napájení znovu zapněte.
	Je zapnuto napájení?	Přidržením stisknutého tlačítka napájení systém zapnete.
	Je cyklocomputer správně zasunut do držáku?	Cyklocomputer řádně nasadte na držák dle pokynů v oddíle "Vyjmutí a nasazení cyklocomputeru".
	Je správně zapojen konektor vodiče?	Zkontrolujte zda není odpojen konektor elektrického vodiče mezi řadicím motorem a pohonem. Pokud nedokážete spoj posoudit, obraťte se na svého cykloprodejce.
Převodový stupeň se nezobrazuje.	Zařazený převod se zobrazuje pouze pokud je bicykl opatřen řadicím motorem.	Zkontrolujte zapojení konektoru elektrického vodiče. Pokud nedokážete spoj posoudit, obraťte se na svého cykloprodejce.
Vypnutí akustického signálu.		Změna nastavení. Viz. "Beep" (Nastavení zvuku).
Vypnutí podsvícení displeje.		Změna nastavení. Viz. "Backlight" (Nastavení podsvícení).
Zobrazení nabídky pro nastavování nelze vyvolat při jízdě.	Tento produkt rozpozná pohyb bicyklu, v tom případě nelze otevřít nabídku nastavování. Nejde tedy o příznak poruchy.	Zastavte bicykl a poté proveďte nastavení.

Další

Příznaky	Možná příčina	Řešení problému
Po stisknutí spínače zazní dva zvukové signály a spínač nelze použít.	Funkce stlačeného tlačítka je vypnutá.	Nejde o příznak poruchy.
Tři zvukové signály.	Porucha nebo upozornění.	Nastává po zobrazení upozornění nebo poruchy na cyklocomputeru. Více v oddíle "Chybová hlášení cyklocomputeru" a postupujte podle pokynů k příslušnému kódu.
Při použití systému elektronického řazení se zdá že úroveň podpory šlapání při řazení klesá.	Toto nastává z důvodu procesorového nastavování účinku podpory šlapání na optimální úroveň.	Nejde o příznak poruchy.
Zvuk se ozývá po změně převodu.		Obratťe se na svého cykloprodejce.
Zvuk se při normální jízdě ozývá ze zadního kola.	Nastavení řadičihó mechanismu nebylo správně provedeno.	U mechanického řazení Upravte napětí lanka, podrobnosti jsou uvedeny v servisních pokynech měničé převodů. U mechanismu podpory řazení Obratťe se na svého cykloprodejce.
Po zastavení bicyklu nedojde k přeřazení na převod nastavený pro režim start.	Šlapání do pedálů mohlo být příliš intenzivní.	Lehčí šlapání usnadňuje řazení převodů.

*** Číslo klíče**

Číslo na přívěsku klíče je potřeba pokud potřebujete pořídit náhradní klíče. Číslo si poznamenejte do políčka níže a uchovejte na bezpečném místě.

Číslo klíče

